









CHICAGO

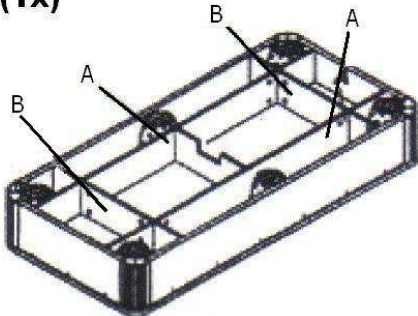

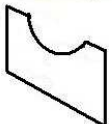
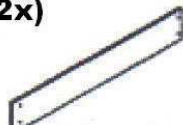







Manuale per il montaggio
Aufbauanleitung
Assembly manual
Instruction d'assemblage



A.u.S. Spielgeräte GesmbH
Scheydgasse 48 A-1210 Wien
Tel. +43-1-271 66 00 Fax.+43-1-271 66 00 75
E-mail: verkauf@aus.at
<http://www.aus.at>
Öffnungszeiten: Mo-Fr. 9-18 Uhr

<p>P1 (1x)</p>  <p>Telaio / Hauptrahmen / Frame / Chassis</p>		<p>A (2x)</p> <p>Traversa lunga / Lange querstrebe Long cross panel / traverse longue</p>
		<p>B (2x)</p> <p>Traversa corta / Kurze querstrebe short cross panel / traverse courte</p>
<p>P2A (2x)</p>  <p>Gamba A / Beine A Leg A / Pied A</p>	<p>P2B (2x)</p>  <p>Gamba B / Beine B Leg B / Pied B</p>	<p>P3 (2x)</p>  <p>Pannello corto / Kopfblenden Short panel / Traverse court</p>
<p>P4 (2x)</p>  <p>Pannello laterale / Seitenblenden Side panel / Traverse longue</p>	<p>A5 (1set x16)</p>  <p>Billie / Poolbälle Pool balls / Boules</p>	<p>A3 (2x)</p>  <p>Gessi / Kreide Chalks / Craies</p>
<p>A1 (2x)</p>  <p>Stecche / Queue Cues / Queue</p>	<p>A2 (1x)</p>  <p>Triangolo / Triangel Triangle / Triangle</p>	<p>A4 (1x)</p>  <p>Spazzola / Bürste Brush / Brosse</p>

<p>A6 (1x)</p>  <p>Chiave esagonale a elle / Inbusschlüssel / allen / Clé allen</p>	<p>A7 (1x)</p>  <p>Chiave a forchetta / Gabelschlüssel / Wrench / Clé plat</p>	
<p>H1 (16x)</p>  <p>Vite / Schraube / screw / Vis 35 X 7mm</p>	<p>H3 (16x)</p>  <p>Vite / Schraube / Screw / Vis 6 x 32mm</p>	<p>H5 (16x)</p>  <p>Dado / Mutter / Nut / Ecrou 6mm</p>
<p>H2 (16x)</p>  <p>Rondella / Unterlegscheibe Washer / Rondelle 8 mm</p>	<p>H4 (32x)</p>  <p>Rondella / Unterlegscheibe Washer / Rondelle 6 mm</p>	<p>P5 (4x)</p>  <p>Piedino regolabile / Verstellfuß Leg leveller / Pied niveleur</p>

1. Avvitare saldamente le gambe P2A e P2B con le viti H1 e le rondelle H2 alla traversa lunga A e alla traversa corta B sotto il piano.
2. Bloccare i pannelli P3 e P4 nel lato interno delle gambe con le viti H3, le rondelle H4 e i dadi H5.
3. Avvitare i piedini regolabili P5 alla base delle gambe P2A e P2B

1. Befestigen Sie mit Hilfe der Schrauben H1 und der Unterlegscheiben H2 die FüÙe P2A und P2B an den langen Querstreben A und der kurzen Querstreben B unter dem Tisch.
2. Befestigen Sie nun die seitlichen Blended P3 und den Kopfblenden P4 auf den innenseiten der FüÙe P2A und P2B mit Hilfe der 1/4 Zoll- Schrauben H3, Unterlegscheiben H4 und den selbstsichernden Muttern H5
3. Schrauben Sie nun die VertselfüÙe P5 in den Boden der FüÙe P2A UND P2B

1. Firmly screw tue legs P2A and P2B to the long cross panel A and to the short cross panel B below the top using screw H1 and washer H2.
2. Block the connecting cross panels P4 and P3 in the inner side of legs P2A and P2B using screw H3, washer H4 and nut H5.
3. Screw up the leg levellers P5 at the basis of legs P2A and P2B

1. Visser fermement les pieds P2A et P2B avec la vis H1 et la rondelle H2 à la traverse longue A et à la traverse courte B sous le plan.
2. Bloquer les traverses de jonction P3 et P4 sur le côté intérieur des pieds P2A et P2B avec la vis H3 la rondelle H4 et le écrou H5.
3. Visser les pieds niveleurs P5 à la base des pied P2A et P2B

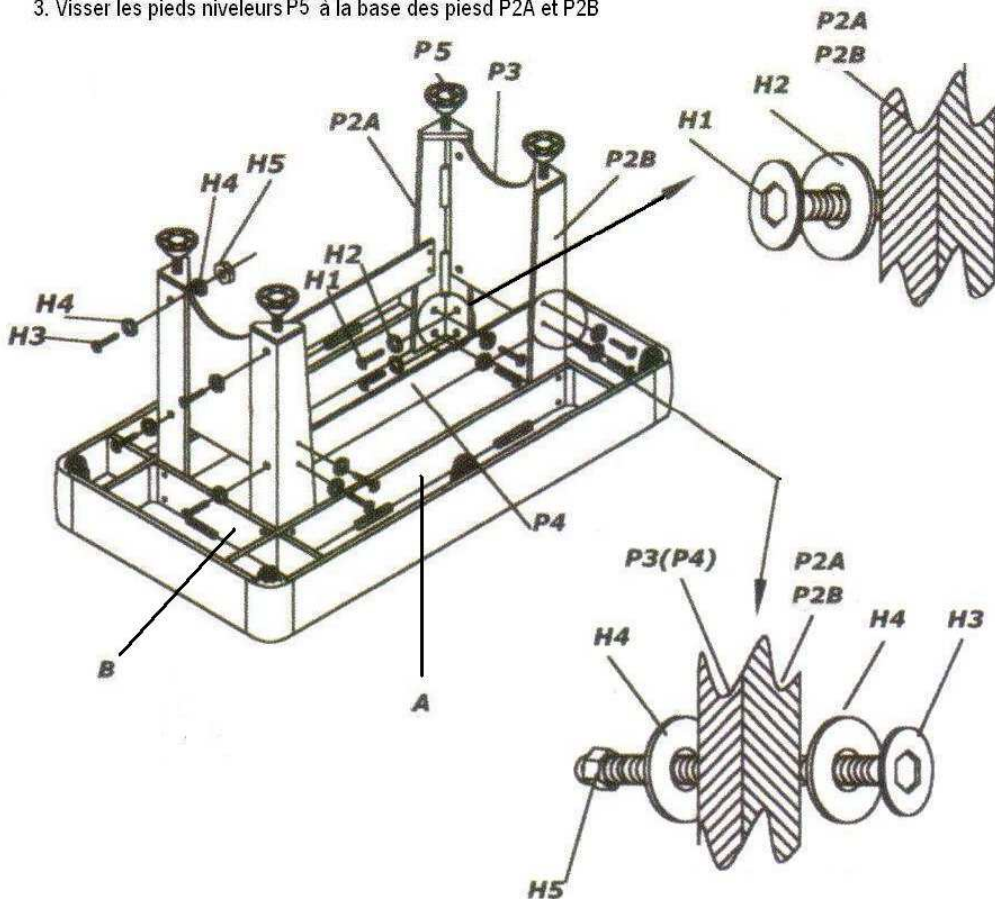

ATTENZIONE LEGGERE E CONSERVARE

Avvertenze installazione e montaggio

Prodotto per interno: installare e utilizzare in ambienti chiusi.

ATTENZIONE: il montaggio deve essere effettuato da almeno due persone adulte.

Una volta montato, le dimensioni del biliardo non ne consentono più il passaggio agevole attraverso le porte, pertanto è consigliabile effettuare il montaggio nella stanza destinata all'uso. Nel caso si volesse trasportarlo in un altro ambiente, potrebbe essere necessario smontare e rimontare nuovamente le gambe.

Cura e manutenzione del biliardo

Il panno

Le buone condizioni del panno sono fondamentali per garantire un corretto scorrimento delle biglie e quindi assicurare un buon utilizzo del tavolo.

Spazzolare periodicamente il panno eviterà che vi si accumuli la polvere.

Per evitare il rischio che il panno si macchi sarebbe preferibile non consumare bevande nei pressi del biliardo.

L'usura del panno su un biliardo utilizzato per uso privato (per esempio giocando un'ora ogni giorno) è minima e, se la manutenzione è correttamente eseguita, il panno durerà nel tempo.

Il mobile

Nella maggior parte dei casi, è sufficiente strofinare le superfici esposte alla polvere con un panno umido, avendo cura di asciugarle bene.

Rimuovere immediatamente eventuali macchie perché potrebbero diventare permanenti.

Ulteriori informazioni

Assolutamente vietato sedersi sul tavolo: se ne può danneggiare la messa a livello, oltre che l'attaccatura delle sponde al tavolo e quindi il rimbalzo delle biglie durante il gioco.

ACHTUNG, LESEN UND AUFBEWAHREN

Aufbau-Anweisungen

Billardtisch für Innenbereich: benutzen Sie ihn nur im Innenbereich.

ACHTUNG: der Aufbau des Billardtisches muß von wenigstens zwei Erwachsenen gemacht werden.

Der zusammengebaute Billardtisch ist recht breit und er könnte nicht durch die Türen passen. Aus diesem Grunde sollten Sie den Billardtisch in dem Raum zusammenbauen, in dem Sie ihn benutzen möchten. Im Fall von Verlegung in einen anderen Raum könnten die Zerlegung der Billardtisch-Beine und der folgende Einbau notwendig sein.

Pflege und Wartung Ihres Billardtisches

Das Tuch

Die Pflege des Tuches ist sehr wichtig, um die richtige Gleitung der Bälle und daher den besten Gebrauch des Billardtisches zu versichern.

Bürsten Sie periodisch das Tuch aus, um die Anhäufung des Pulvers zu vermeiden.

Um Flecke zu vermeiden, würde es besser keine Getränke neben dem Billardtisch zu trinken.

Der Verschleiß vom Tuch eines Billardtisches für den privaten Bereich (zum Beispiel täglich eine Stunde Spiel) ist gering und mit der richtigen Pflege wird das Tuch eine lange Dauer haben.

Der Tisch

Üblicherweise reicht es die Flächen mit einem feuchten Tuch zu scheuern und dann trocknen Sie sie ab.

Beseitigen Sie sofort die Flecken, so daß sie nicht ständig werden.

Andere Informationen

Es ist unbedingt verboten, sich auf den Billardtisch zu setzen: die Folge könnte die Beschädigung der Spielfeldebene und der Seitenteile und daher den unrichtigen Ballrücksprung sein.

WARNING, READ AND KEEP

Information about installing and assembly

Product suitable for indoor use: install and use indoor.

WARNING: assembly should be effected by at least two adults.

Once assembled, your table is quite wide and may not fit through your doors. For this reason you should assemble it in the room you intend it to be used. Should you wish to move your table to another room, it might be necessary to remove its legs.

Maintenance & cleaning

The cloth

Keeping the cloth in good conditions is of the greatest importance to ensure that balls can roll properly.

Periodically brush the cloth to prevent dust from accumulating.

To avoid that a drink may be accidentally spilled on the cloth causing a stain, keep drinks and food away from the table.

The cloth on a home table (meaning a table played one hour per day as an average) wears out very slowly and, if the maintenance is made as recommended, it will last in the time.

Cabinet

In general it is sufficient to rub surface with a damp cloth and dry well.

Take care to remove any stain immediately because it may become permanent.

Further information

Never sit on the pool table, as it could break the seal between the rails and cushions, resulting in dead cushions that produce no ball response or could throw it out of level.

ATTENTION, LISEZ ET GARDEZ

Installation et assemblage

Produit pour l'intérieur: non indiqué pour emploi en plein air.

REMARQUE: l'assemblage doit être effectué par deux adultes au moins.

Une fois assemblé, les dimensions du billard ne consentent plus le passage à travers les portes, par conséquent on conseille d'effectuer l'assemblage dans la chambre destinée à son usage. Au cas on souhaite le déplacer, il pourrait être nécessaire démonter le pieds.

Soin et entretien du billard

Le tapis

Les bonnes conditions du tapis sont indispensables pour garantir un correct écoulement des boules et donc assurer un bon emploi du billard.

Brosser périodiquement le tapis préviendra l'accumulation de la poudre.

Pour éviter le risque que le tapis puisse se tacher on conseille de ne pas boire ou manger près du billard.

La détérioration du tapis sur un billard employé par des particuliers (par exemple une heure tous les jours) est minimale et, si on effectue l'entretien correctement, le tapis se conservera dans le temps.

Le meuble

Dans la majorité des cas, il est suffisant de frotter les surfaces exposées à la poudre avec un drap humide, et essuyer bien.

Enlever immédiatement d'éventuelles taches qui pourraient demeurer.

Ultérieurs renseignements

Ne s'asseoir pas sur le billard: on risque d'endommager la mise à niveau et la jonction des bandes à la table et donc le rebond des boules pendant le jeu.